

NISSAN PATROL • SAFARI

*Модели выпуска 1987-1997 гг.
с дизельными двигателями RD28T, TD42*



*Руководство по эксплуатации, устройство,
техническое обслуживание, ремонт*

Новосибирск
Автонавигатор
2007

УДК 629.114.6
ББК 39.335.52
N70

NISSAN PATROL • SAFARI. Модели выпуска 1987-1997 гг. с дизельными двигателями RD28T, TD42.

Руководство по эксплуатации, устройство, техническое обслуживание, ремонт.

Новосибирск: «Автонавигатор», 2007. 384с.: ил.

ISBN 5-98410-038-X

В издании представлено руководство по эксплуатации, техническому обслуживанию и ремонту автомобилей в кузове Y60 NISSAN PATROL/SAFARI выпуска 1987-1997 гг., оснащенных дизельными двигателями RD28T, TD42.

Издание содержит подробные инструкции по обслуживанию, диагностике, ремонту и регулировке двигателей, систем управления двигателями, топливных насосов высокого давления (ТНВД), тормозной системы, рулевого управления, специального оборудования и т.д. Представлен полный комплект электросхем.

Имеющаяся в руководстве информация позволит автовладельцам самостоятельно проводить грамотное обслуживание автомобиля и не доводить его состояние до дорогостоящего ремонта.

В случае ремонта, данное руководство послужит незаменимым средством по выявлению и устранению неисправностей во всех компонентах автомобиля. Пошаговое и наглядное описание ремонтных процедур, изобилие рисунков, обширные справочные ремонтные данные позволят квалифицированно подобрать варианты замены запчастей, произвести соответствующие регулировки, правку кузова и т. д.

Книга предназначена для персонала СТО, ремонтных мастерских и автовладельцев.



Часть средств, вырученных от продажи этой книги, направляется семьям сотрудников спецподразделения по борьбе с терроризмом «АЛЬФА», героически погибших при исполнении служебных обязанностей.

Данное издание находится под охраной авторского права. Ни одна часть данного издания не может копироваться, тиражироваться и воспроизводиться типографским или иным способом.

Эту книгу, а также широкий ассортимент литературы по ремонту и диагностике автомобилей, каталоги, инструкции по эксплуатации, справочники вы можете купить:

Контакты в Новосибирске:

издательство «Автонавигатор» (383) 261-30-98
(383) 335-01-81
www.auto-kniga.ru
e-mail: sib@auto-kniga.ru

интернет магазин: www.auto-kniga.com

Контакты в Москве:

издательство «Легион-Автодата» (495) 679-96-78
(495) 679-96-63
(495) 679-96-12
(495) 679-96-07
(495) 679-97-36 факс.

интернет магазин: www.autodata.ru
shop@autodata.ru

оптовая торговля: sales@autodata.ru

Книга предназначена для распространения издательством «Легион-Автодата» г. Москва

Внимание:

- При установке скользящих деталей, например, подшипников и поршней, нанесите свежее моторное на поверхности скольжения.
- Укладывайте снятые компоненты, напр., подшипники и крышки подшипников, по порядку и сохраняя направление.
- Затягивая болты шатунов и болты крышек коренных подшипников, смажьте резьбу болтов и посадочные поверхности гаек свежим моторным маслом.

РАЗБОРКА

ПОРШЕНЬ И КОЛЕНВАЛ

1. Снимите крышку выпускного коллектора и коллектор.
2. Снимите приводные ремни.
3. Снимите кронштейн генератора, кондиционера и гидроусилителя.
4. Установите двигатель на стенд.

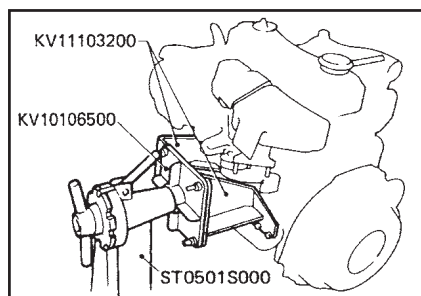

5. Слейте охлаждающую жидкость и масло.
6. Снимите головку цилиндров.
7. Снимите масляный поддон и фильтр грубой очистки масла.
8. Совместите метки на шкиву коленвала и картере шестерен ГРМ так, чтобы поршень цилиндра №1 встал в ВМТ в такте сжатия.

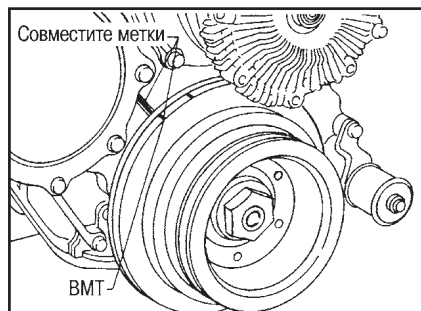

9. Снимите шкив коленвала.
 - (1) Открутите гайку шкива коленвала и прикрутите ее обратной стороной.
 - (2) Снимите конусную втулку, постукивая по торцу гайки шкива коленвала.
 - (3) Открутите гайку шкива коленвала и снимите шкив.

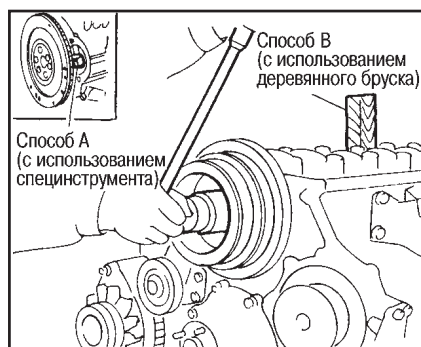

10. Снимите корпус термостата.
11. Снимите водяной насос.
12. Снимите картер шестерен ГРМ.

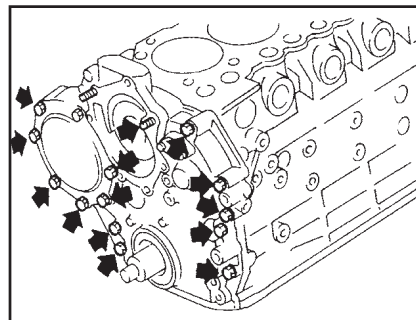

Если картер шестерен ГРМ снимается с трудом из-за герметика, подденьте картер подходящим инструментом, вставив его на участках с вырезами.

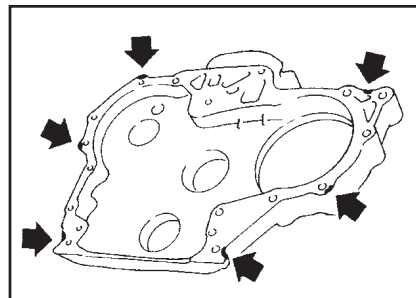

13. Снимите шестерню ТНВД.

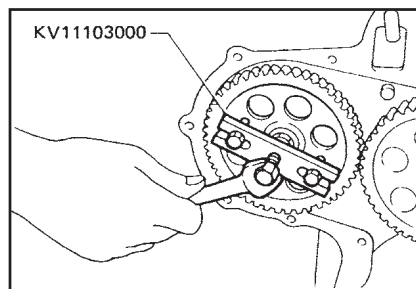
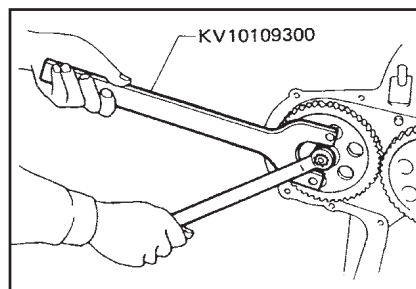

14. Снимите промежуточную шестерню и вал промежуточной шестерни.
15. Снимите шестерню распредвала, распредвал и толкатели клапанов.

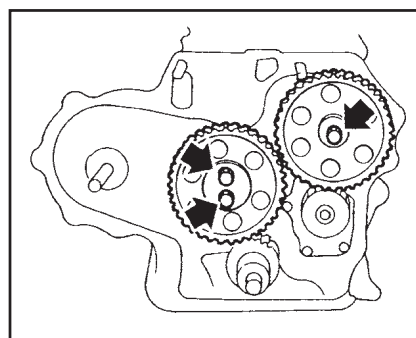

16. Снимите масляный насос в сборе.

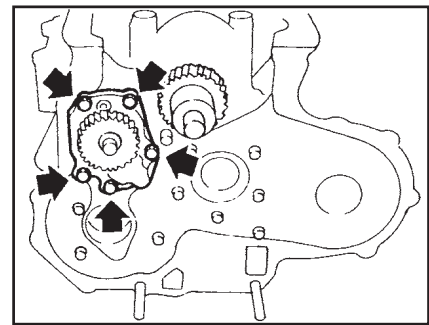

17. Снимите шестерню коленвала.
18. Снимите маховик и заднюю крышку.
19. Снимите смазочные жиклеры.
20. Снимите крышки шатунов.
21. Снимите поршни.

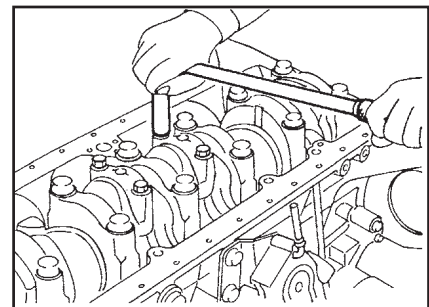

22. Снимите держатель заднего сальника.

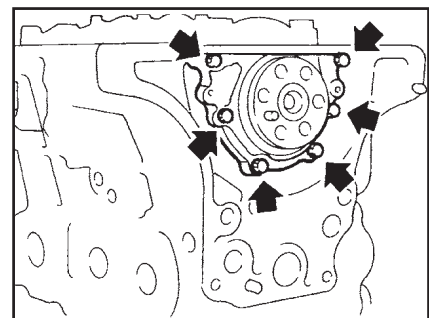

23. Снимите крышки коренных подшипников и коленвал. Укладывайте подшипники и крышки по порядку.

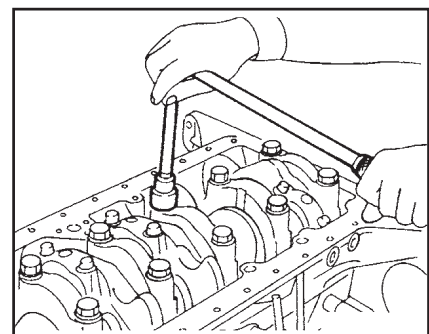

ПРОВЕРКА И ЗАМЕНА

ЗАЗОР МЕЖДУ ПОРШНЕМ И ПОРШНЕВЫМ ПАЛЬЦЕМ

1. При помощи нутромера измерьте внутренний диаметр «В» отверстия под поршневой палец.

Стандартный диаметр «В»:
27,997-28,003 мм

2. При помощи микрометра измерьте наружный диаметр «А» поршневого пальца.

Стандартный диаметр «А»:
27,993-28,000 мм

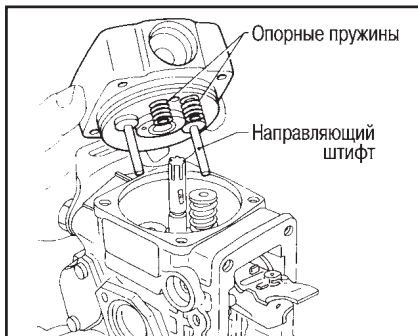

20. Ослабьте левый и правый шарнирные болты центрального регулятора.

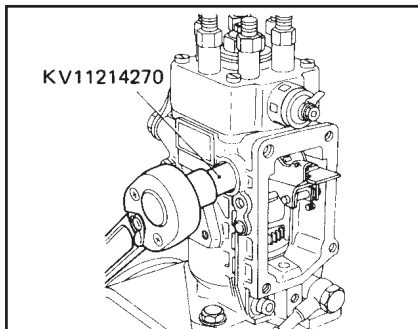

21. Снимите рычаг центрального регулятора в сборе.
Не тяните за пусковую пружину и пусковую пружину холостого хода.

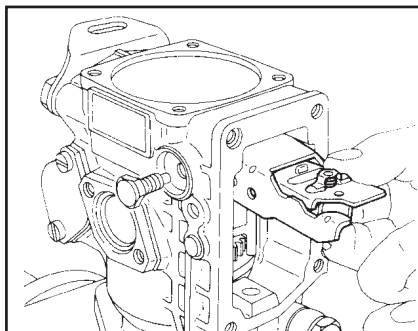

22. Снимите регулировочную шайбу, кулачковый диск, пружину и ведомую муфту.

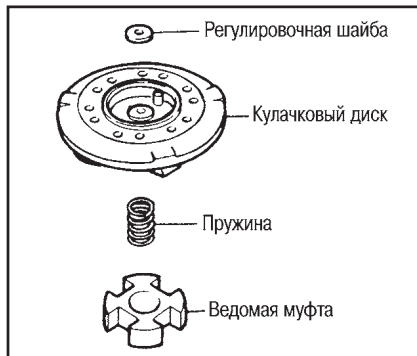
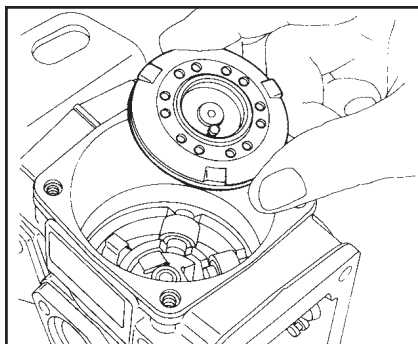

23. Снимите зажимы и штифты.

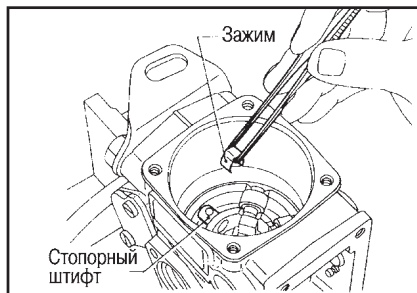

24. Сдвиньте регулировочный штифт к центру держателя роликов, как показано на рисунке.

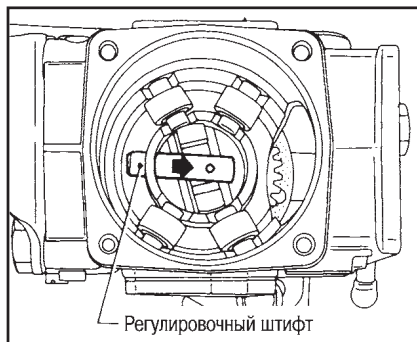

25. Выньте держатель роликов с роликами, не наклоняя его.
Не выроните ролики.

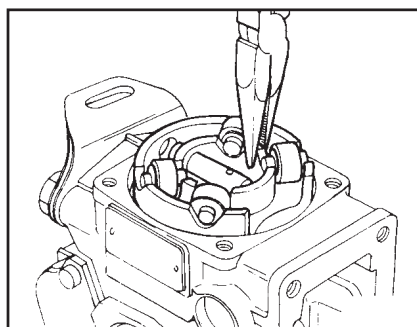

26. Выньте вал привода.
а. Не поцарапайте внутреннюю поверхность корпуса ТНВД.
б. Не уроните шпонку.

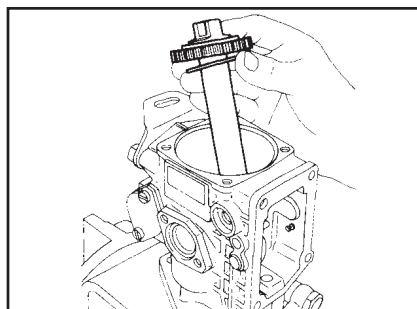

27. Снимите крышку таймера частоты вращения, кольцевое уплотнение, регулировочные шайбы, пружину, поршень и ползун.

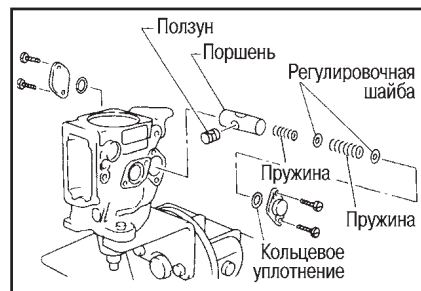

28. Выверните регулирующий клапан.

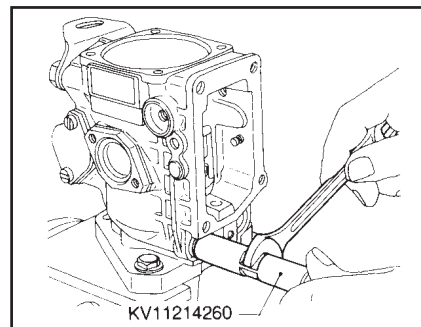

29. Ослабьте винт на крышке топливopодающего насоса.

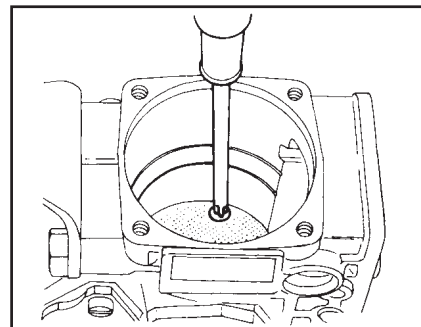

30. Снимите крышку и топливopодающий насос в сборе.

- (1) Вставьте оправку топливopодающего насоса (KV11229542) в корпус ТНВД.
- (2) Переверните ТНВД, как показано на рисунке.

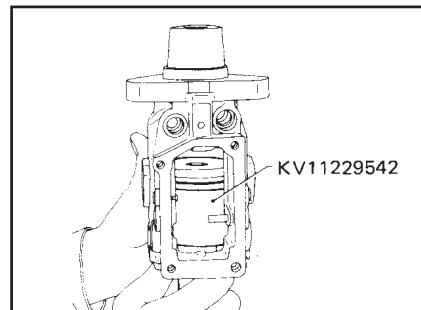

(3) Снимите крышку и топливopодающий насос в сборе.

- а. Если крышка и топливopодающий насос в сборе снимаются с трудом или залипают, слегка постучите по корпусу насоса.
- б. Не меняйте положение лопаток.

ПРОВЕРКА

1. Полностью промойте все компоненты.
2. Замените изношенные или поврежденные компоненты.

РАЗБОРКА

КОМПОНЕНТЫ КАРТЕРА

1. Выверните заглушку стопорного шарика, выньте пружину стопорного шарика и стопорный шарик. Затем снимите стопор фиксатора.

Если снять фиксатор в сборе целиком, то стопорный шарик может выпасть в картер коробки передач.

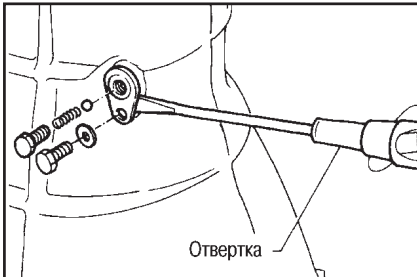

2. Снимите корпус механизма переключения передач, выньте пружину и стопорный шарик.

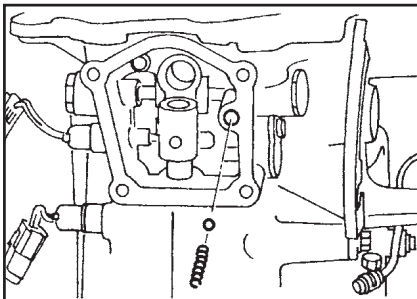

3. Выбейте стопорный палец из переключающего поводка.

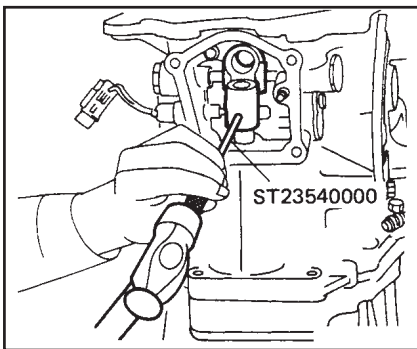

4. Снимите картер шестерен повышающей передачи вместе с переключающим поводком, слегка постукивая молотком.

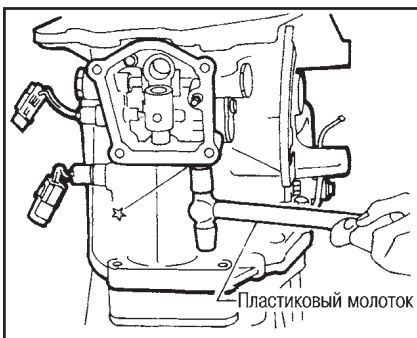

5. Снимите переднюю крышку и прокладку.
6. Снимите кольцевой стопор и стопорное кольцо подшипника ведущей шестерни вторичного вала.

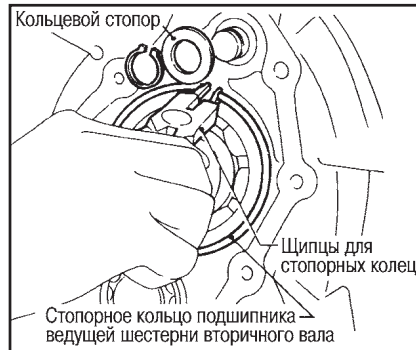
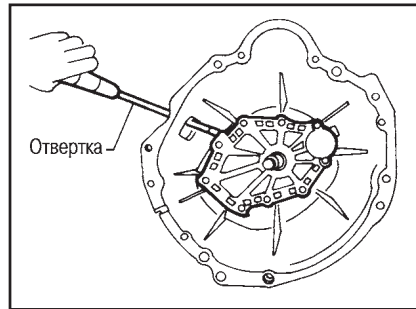

7. Снимите картер коробки передач, слегка постукивая молотком.

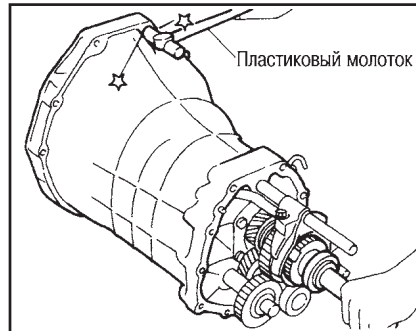

8. Извлеките сальник из передней крышки.

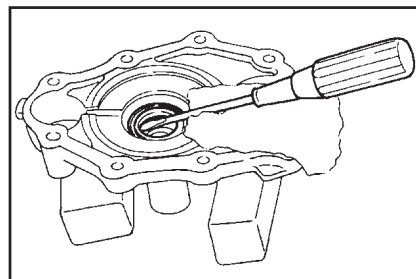

КОМПОНЕНТЫ МЕХАНИЗМА ПЕРЕКЛЮЧЕНИЯ ПЕРЕДАЧ

1. Закрепите опорную плиту в тисках.
2. Снимите шток вилки переключения повышающей передачи и заднего хода.
3. Выбейте стопорный палец из переключающего рычага.
4. При извлечении переключающего штока снимите переключающий рычаг и фиксатор переключающего рычага. Затем снимите вилки переключения 1-ой и 2-ой, 3-ей и 4-ой передач и вилку включения заднего хода.

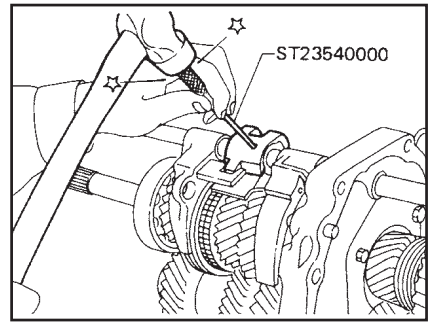
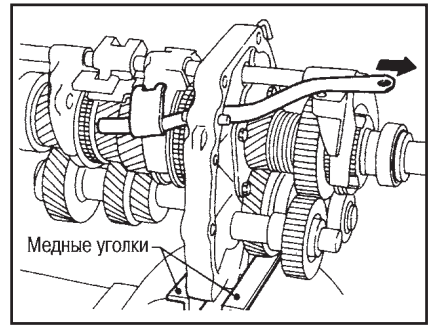

5. Выбейте стопорный палец из вилки включения повышающей передачи.
6. Извлеките шток вилки переключения повышающей передачи и снимите вилку включения повышающей передачи.

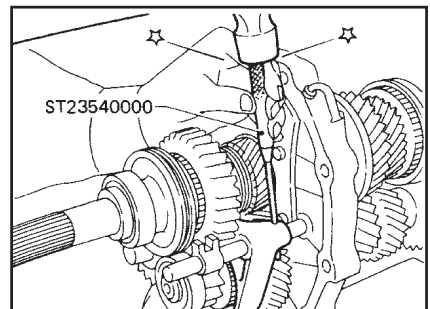

КОМПОНЕНТЫ ШЕСТЕРЕН

1. Перед снятием шестерен и валов измерьте их осевой люфт.
- Если люфт отличается от нормы, выполните разборку и проверьте контактную поверхность между шестерней и ступицей, шайбой, втулкой, игольчатым подшипником и валом (см. таблицу).

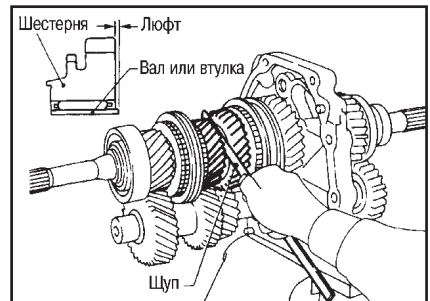

2. Снимите компоненты с задней стороны на вторичном валу и шестерню промежуточного вала.

Шестерня	Люфт, мм
Шестерня 1-ой передачи вторичного вала	0,23-0,33
Шестерня 2-ой передачи вторичного вала	0,23-0,33
Шестерня 3-ей передачи вторичного вала	0,23-0,33
Шестерня промежуточного вала повышающей передачи	0,23-0,33
Шестерня заднего хода вторичного вала	0,33-0,43

РАЗБОРКА

1. Открутите гайку переднего соединительного фланца.

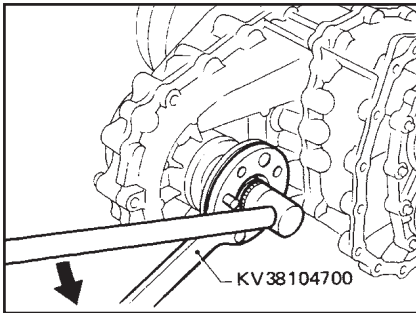

2. Снимите компоненты центрального тормоза.
 - a. Открутите гайку заднего соединительного фланца.
 - b. Снимите тормозной барабан.



- c. Снимите задний соединительный фланец.
- d. Снимите компоненты центрального тормоза.

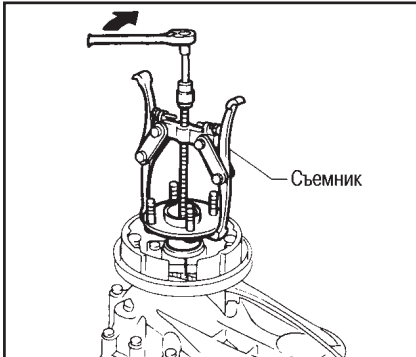

3. Снимите задний картер. **Не повредите контактную поверхность.**

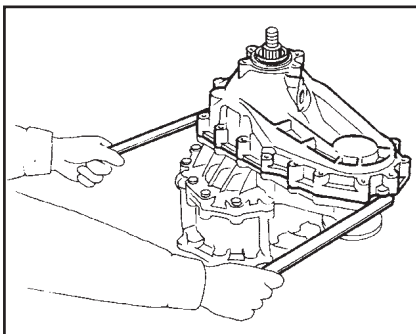

4. Снимите передний соединительный фланец.
5. Снимите шестерню привода спидометра и масляный желоб.
6. Снимите стопорное кольцо со штока переключения 2WD-4WD.
7. Проверьте осевой люфт передней ведущей звездочки.

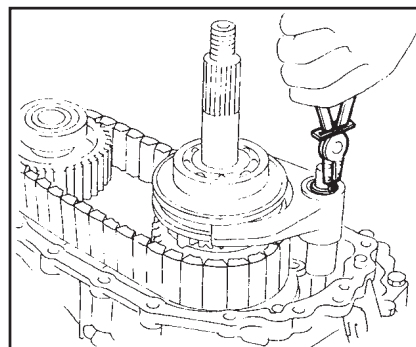
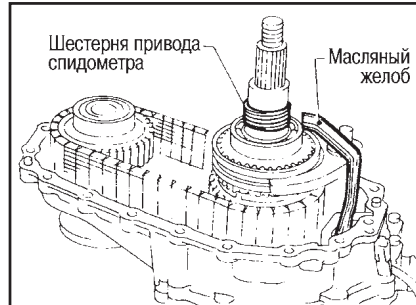
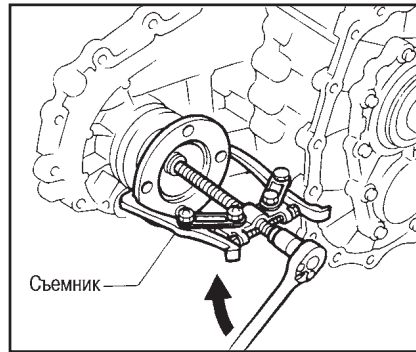

- a. Удерживая переднюю ведущую звездочку в положении максимального хода вперед, измерьте расстояние «А» между задней поверхностью передней ведущей звездочки и передней поверхностью скользящей муфты 2WD-4WD.
- b. Удерживая переднюю ведущую звездочку в положении максимального хода назад, измерьте расстояние «В», как указано в п. а.

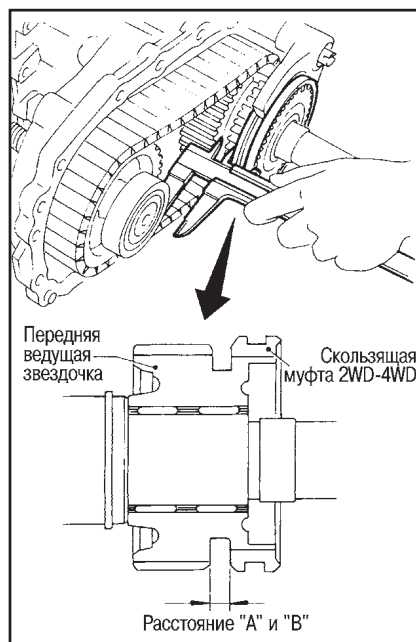

- c. Определите люфт передней ведущей звездочки по следующей формуле:

Осевой люфт передней ведущей звездочки = А – В

Стандарт: 0,20-0,35 мм

Если люфт отличается от нормы, выполните разборку и проверьте контактную поверхность шестерни со ступицей, шайбой, втулкой, игольчатым подшипником и валом.

8. Переключите скользящую муфту 2WD-4WD в положение 2WD.

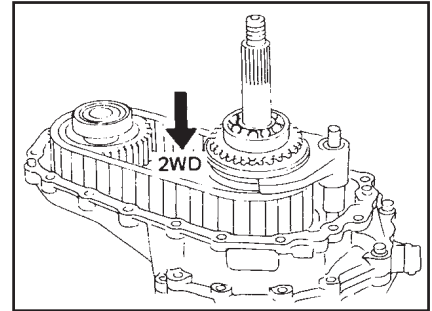

9. Снимите кулачковую муфту и задний подшипник вторичного вала.

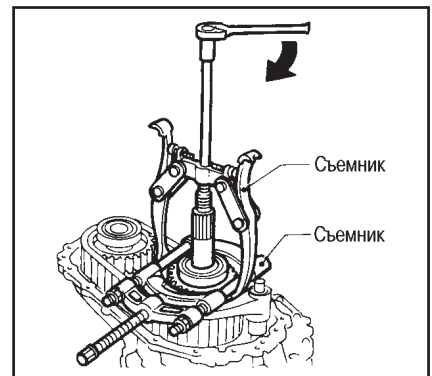

10. Снимите скользящую муфту 2WD-4WD вместе с вилкой переключения 2WD-4WD.

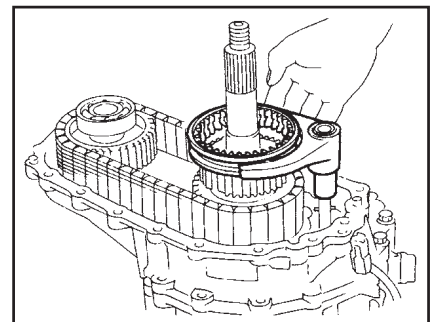

11. Снимите передний приводной вал в сборе, приводную цепь и переднюю ведущую звездочку, постукивая молотком по переднему торцу приводного вала.

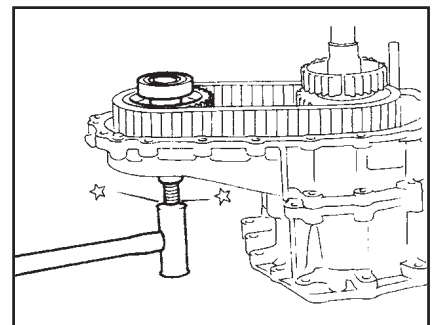

b) Вверните срезные винты, затем срежьте у них головки.

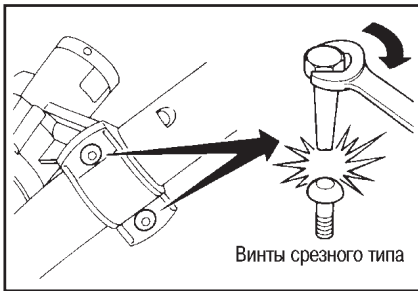

ПРОВЕРКА

- Если рулевое колесо вращается с заеданием, проверьте следующие компоненты рулевой колонки и замените неисправные.
- (1) Проверьте, нет ли повреждений или деформации на подшипниках рулевой колонки. При необходимости смажьте рекомендуемой универсальной смазкой или замените рулевую колонку в сборе.
- (2) Проверьте, не деформирована и не сломана ли труба оболочки, и при необходимости замените.

- Если автомобиль потерпел небольшую аварию, проверьте длину рулевой колонки «L». Если она отличается от нормы, замените рулевую колонку в сборе.

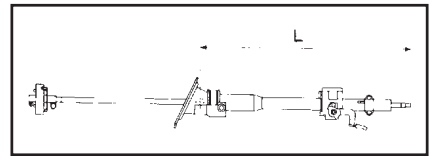

Длина рулевой колонки «L»:
681,6-683,2 мм

РУЛЕВОЙ МЕХАНИЗМ С ГИДРОУСИЛИТЕЛЕМ (МОДЕЛЬ RB56SC)

СНЯТИЕ И УСТАНОВКА

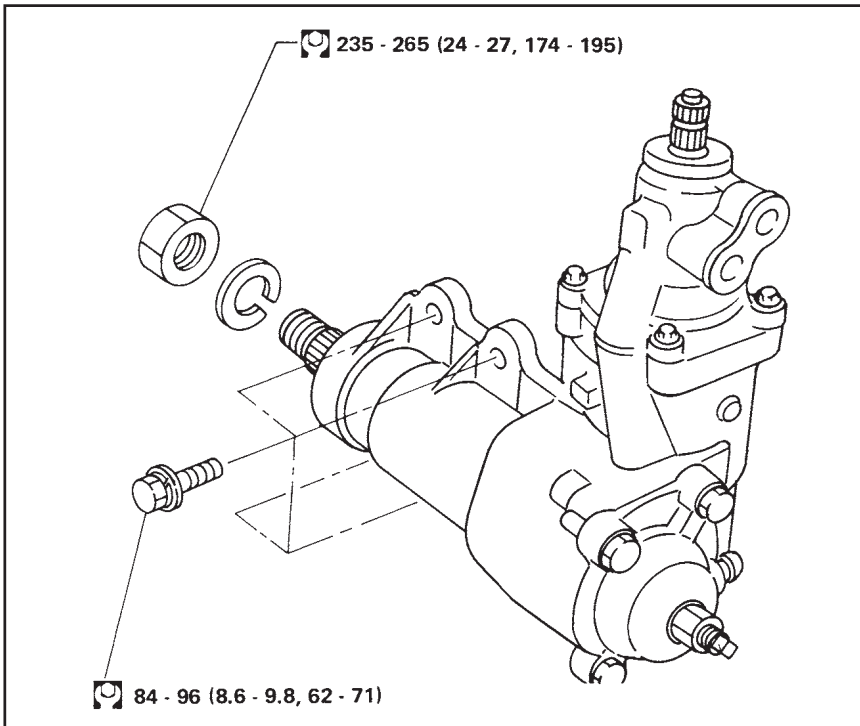

- При помощи специнструмента снимите рулевую сошку.

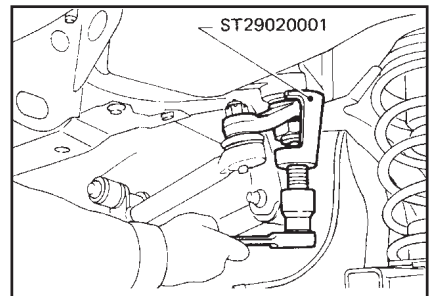

- При установке совместите четыре паза на шлицах механизма с четырьмя выступами на шлицах секторного вала.
- Перед снятием очистите корпус механизма и масляный насос снаружи при помощи пара и высушите сжатым воздухом.

РАЗБОРКА

КОЛЬЦЕВОЕ УПЛОТНЕНИЕ КОНТРАЙКИ РЕГУЛИРОВОЧНОГО ВИНТА

- Открутите контргайку регулировочного винта и замените кольцевое уплотнение.



1. Поверните на 1,85 оборота (один полный оборот и 306°) от крайнего положения.
2. Открутите болты, крепящие крышку секторного вала.

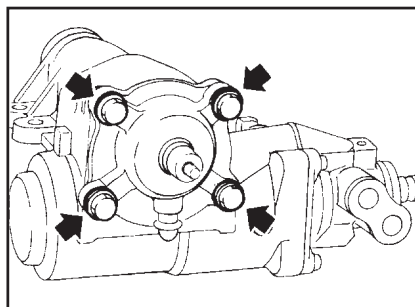

Не поворачивайте контргайку без необходимости; в противном случае она повредит кольцевое уплотнение, что приведет к утечке масла.

3. Извлеките секторный вал.
- Выбейте торец секторного вала прилб. на 20 мм.
4. Выньте секторный вал от руки.
- Закрепите изоленту на двух подшипниках, расположенных внутри корпуса механизма, одновременно

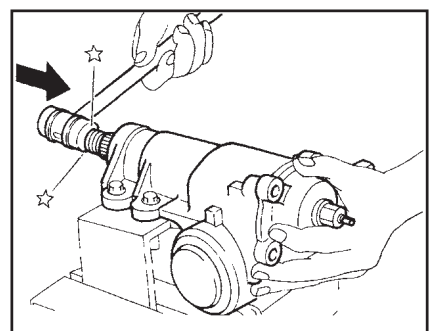

- вынимая секторный вал, так чтобы подшипники не упали в корпус.
5. Выньте пыльник из корпуса механизма.

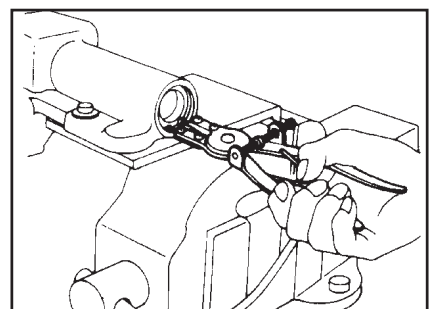

САЛЬНИК И ПЫЛЬНИК СЕКТОРНОГО ВАЛА

1. Установите короткий вал в положение, соответствующее прямолинейному движению. Положением, соответствующим прямолинейному движению, считается положение, в котором короткий вал

Установка отделки крыши

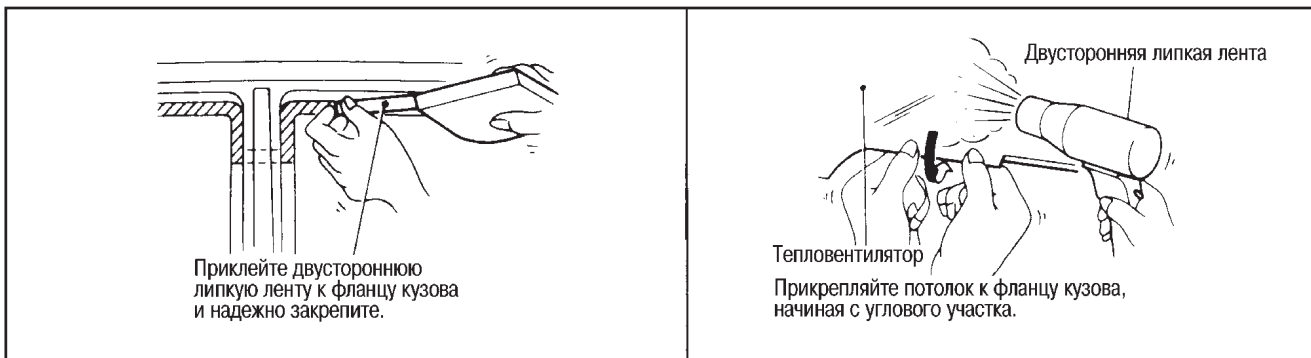

НАРУЖНАЯ ОТДЕЛКА

- При установке компонентов наносите герметик, где необходимо.
- При нанесении герметика не допускайте, чтобы он выступал наружу.

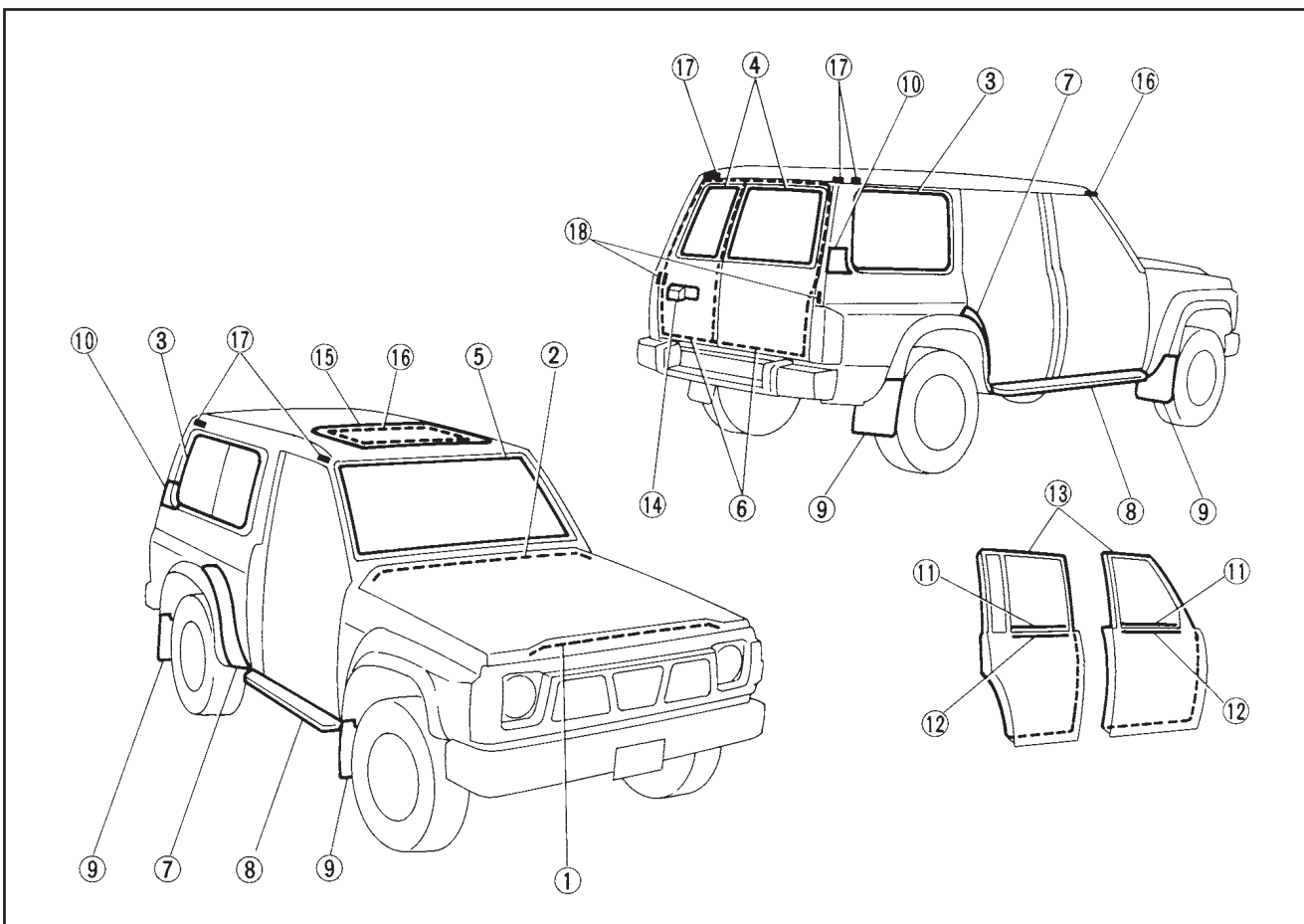

1 Переднее резиновое уплотнение крышки капота

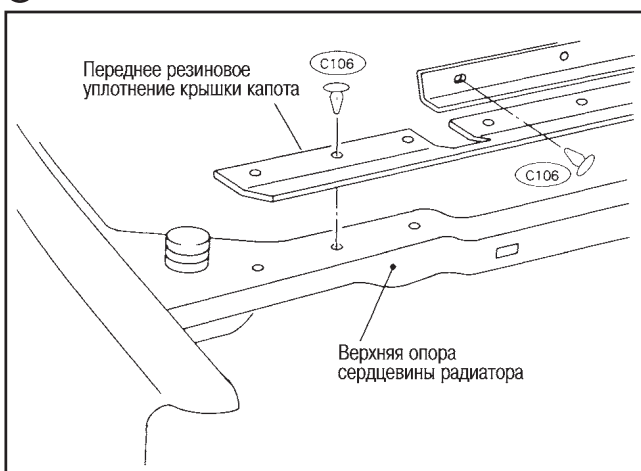

2 Заднее резиновое уплотнение крышки капота

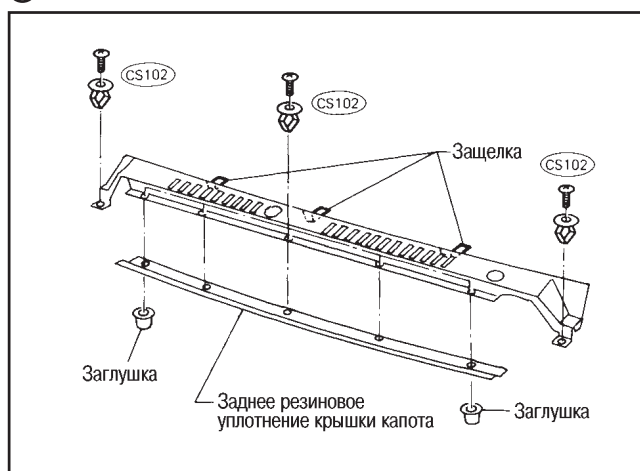

СОДЕРЖАНИЕ

РУКОВОДСТВО ПО ЭКСПЛУАТАЦИИ	9	ОБСЛУЖИВАНИЕ ДВИГАТЕЛЯ TD42	36
ПРИБОРНАЯ ПАНЕЛЬ И ОРГАНЫ УПРАВЛЕНИЯ	9	РЕГУЛИРОВКА ЗАЗОРОВ КЛАПАНОВ	36
КОНТРОЛЬНЫЕ ЛАМПЫ, ИНДИКАТОРЫ И ПРЕДУПРЕДИТЕЛЬНЫЕ		ПРОВЕРКА ПРИВОДНЫХ РЕМНЕЙ	36
ЗВУКОВЫЕ СИГНАЛЫ	10	ЗАМЕНА ОХЛАЖДАЮЩЕЙ ЖИДКОСТИ ДВИГАТЕЛЯ	36
КЛЮЧ ЗАЖИГАНИЯ	11	ПРОВЕРКА СИСТЕМЫ ОХЛАЖДЕНИЯ	37
ОЧИСТИТЕЛИ И ОМЫВАТЕЛЬ ВЕТРОВОГО СТЕКЛА	11	ПРОВЕРКА ТОПЛИВОПРОВОДОВ	37
ВЫКЛЮЧАТЕЛЬ ОЧИСТИТЕЛЯ И ОМЫВАТЕЛЯ ЗАДНЕГО СТЕКЛА	11	ПРОВЕРКА И ЗАМЕНА ТОПЛИВНОГО ФИЛЬТРА И СЛИВ ВОДЫ	37
ОБОГРЕВАТЕЛЬ ЗАДНЕГО СТЕКЛА	11	ОЧИСТКА И ЗАМЕНА ФИЛЬТРУЮЩЕГО ЭЛЕМЕНТА ВОЗДУХООЧИСТИТЕЛЯ	38
ПЕРЕКЛЮЧАТЕЛЬ СВЕТА ФАР И УКАЗАТЕЛЕЙ ПОВОРОТА	11	ЗАМЕНА МОТОРНОГО МАСЛА	38
РЕГУЛЯТОР ЯРКОСТИ ПОДСВЕТКИ ПРИБОРОВ	12	ЗАМЕНА МАСЛЯНОГО ФИЛЬТРА	38
ВЫКЛЮЧАТЕЛЬ АВАРИЙНОЙ СИГНАЛИЗАЦИИ	12	ПРОВЕРКА ТОПЛИВНЫХ ФОРСУНОК	38
ВЫКЛЮЧАТЕЛЬ БЛОКИРОВКИ ЗАДНЕГО ДИФФЕРЕНЦИАЛА	12	ПРОВЕРКА ЧАСТОТЫ ОБОРОТОВ ХОЛОСТОГО ХОДА	39
ПРИКУРИВАТЕЛЬ И ПЕПЕЛЬНИЦА	12	МОДЕЛИ С КОНДИЦИОНЕРОМ	39
РЫЧАГ СТОЯНОЧНОГО ТОРМОЗА	12	ОБСЛУЖИВАНИЕ ДВИГАТЕЛЯ RD28T	41
РЫЧАГ НАКЛОНА РУЛЕВОЙ КОЛОНКИ	12	ПРОВЕРКА ЧАСТОТЫ ОБОРОТОВ ХОЛОСТОГО ХОДА	41
ДИСТАНЦИОННОЕ УПРАВЛЕНИЕ НАРУЖНЫМИ ЗЕРКАЛАМИ ЗАДНЕГО ОБЗОРА	13	ЗАМЕНА РЕМНЯ ГРМ	41
ВНУТРЕННЕЕ ЗЕРКАЛО ЗАДНЕГО ОБЗОРА	13	МЕХАНИЧЕСКАЯ ЧАСТЬ ДВИГАТЕЛЯ RD28T	45
КЛЮЧ	13	ВНЕШНИЕ КОМПОНЕНТЫ	45
ДВЕРНЫЕ ЗАМКИ	13	ИЗМЕРЕНИЕ ДАВЛЕНИЯ КОМПРЕССИИ	47
ОТПИРАНИЕ КАПОТА	13	ГОЛОВКА ЦИЛИНДРОВ	48
ЯЩИК ДЛЯ ПЕРЧАТОК	13	СНЯТИЕ	48
ЗАМКИ ЗАДНЕЙ ДВЕРИ	14	РАЗБОРКА	48
ДВЕРКА ТОПЛИВНОГО БАКА	14	ПРОВЕРКА	48
КРЫШКА ТОПЛИВНОГО БАКА	14	СБОРКА	52
СТЕКЛО ЗАДНЕЙ ДВЕРИ	14	УСТАНОВКА	52
СИДЕНЬЯ	14	МАСЛЯНЫЙ ПОДДОН И МАСЛЯНЫЙ НАСОС	53
ОТОПИТЕЛЬ И КОНДИЦИОНЕР	15	СНЯТИЕ	53
ЭЛЕКТРОННЫЕ ЧАСЫ	17	УСТАНОВКА	53
ПЛАФОН ОСВЕЩЕНИЯ САЛОНА	17	ЗАМЕНА САЛЬНИКОВ	54
ПЛАФОН ИНДИВИДУАЛЬНОЙ ПОДСВЕТКИ	17	САЛЬНИК КЛАПАНА	54
ПЕРЕНОСНАЯ ЛАМПА	17	САЛЬНИК РАСПРЕДВАЛА	54
ЗАПУСК ДВИГАТЕЛЯ И ВОЖДЕНИЕ АВТОМОБИЛЯ	17	ПЕРЕДНИЙ САЛЬНИК	54
ПЕРЕД ЗАПУСКОМ ДВИГАТЕЛЯ	17	ЗАДНИЙ САЛЬНИК	54
МЕРЫ БЕЗОПАСНОСТИ ПРИ ЗАПУСКЕ ДВИГАТЕЛЯ И ДВИЖЕНИИ	17	ТУРБОКОМПРЕССОР	54
ТУРБОНАГНЕТАТЕЛЬ	18	СНЯТИЕ И УСТАНОВКА	54
МЕРЫ БЕЗОПАСНОСТИ ПРИ ДВИЖЕНИИ	18	ПРОВЕРКА	55
БУКСИРОВКА ПРИЦЕПА	18	СНЯТИЕ ДВИГАТЕЛЯ	56
ЗАПУСК ДВИГАТЕЛЯ	18	КАПИТАЛЬНЫЙ РЕМОНТ ДВИГАТЕЛЯ (БЛОК ЦИЛИНДРОВ,	
ДВИЖЕНИЕ С МЕХАНИЧЕСКОЙ КОРОБКОЙ ПЕРЕДАЧ	19	КОЛЕНВАЛ И ПОРШНИ)	56
ЛЕБЕДКА	22	РАЗБОРКА	56
ДЕЙСТВИЯ В КРИТИЧЕСКИХ СИТУАЦИЯХ	23	ПРОВЕРКА	56
СПУЩЕННАЯ ШИНА	23	СБОРКА	61
ПРИНУДИТЕЛЬНЫЙ ЗАПУСК ДВИГАТЕЛЯ	24	МЕХАНИЧЕСКАЯ ЧАСТЬ ДВИГАТЕЛЯ TD42	63
В СЛУЧАЕ ПЕРЕГРЕВА ДВИГАТЕЛЯ	24	ВНЕШНИЕ КОМПОНЕНТЫ	63
БУКСИРОВКА АВТОМОБИЛЯ	24	ИЗМЕРЕНИЕ ДАВЛЕНИЯ КОМПРЕССИИ	64
САМОСТОЯТЕЛЬНОЕ ТЕХОБСЛУЖИВАНИЕ	25	МАСЛЯНЫЙ ПОДДОН	64
МЕРЫ ПРЕДОСТОРОЖНОСТИ	25	СНЯТИЕ	64
СИСТЕМА ОХЛАЖДЕНИЯ ДВИГАТЕЛЯ	25	УСТАНОВКА	64
СИСТЕМА СМАЗКИ	26	ЗАМЕНА САЛЬНИКОВ	64
ТОПЛИВНЫЙ ФИЛЬТР	27	САЛЬНИК КЛАПАНА	64
ДИАФРАГМА ТОПЛИВНОГО НАСОСА	27	НАПРАВЛЕНИЕ УСТАНОВКИ САЛЬНИКОВ	65
ЖИДКОСТЬ ГИДРОСИЛИТЕЛЯ РУЛЕВОГО УПРАВЛЕНИЯ	27	ПЕРЕДНИЙ САЛЬНИК КОЛЕНВАЛА	65
ЖИДКОСТЬ ТОРМОЗНОЙ СИСТЕМЫ И СЦЕПЛЕНИЯ	27	ЗАДНИЙ САЛЬНИК КОЛЕНВАЛА	65
ЖИДКОСТЬ ОМЫВАТЕЛЕЙ	28	ГОЛОВКА ЦИЛИНДРОВ	65
АККУМУЛЯТОРНАЯ БАТАРЕЯ	28	СНЯТИЕ (ОБСЛУЖИВАНИЕ НА АВТОМОБИЛЕ)	65
ПРИВОДНЫЕ РЕМНИ	28	РАЗБОРКА	65
ФИЛЬТРУЮЩИЙ ЭЛЕМЕНТ ВОЗДУХООЧИСТИТЕЛЯ	28	ПРОВЕРКА	66
ПРЕДОХРАНИТЕЛИ	28	СБОРКА	69
ПРИБОРЫ ОСВЕЩЕНИЯ	28	УСТАНОВКА	69
КАРТЕР СЦЕПЛЕНИЯ	31	СНЯТИЕ ДВИГАТЕЛЯ	70
ФЛАНЕЦ ПОВОРОТНОГО КУЛАКА	31	БЛОК ЦИЛИНДРОВ	71
ТЕХНИЧЕСКАЯ ИНФОРМАЦИЯ	31	РАЗБОРКА	72
ЗАПРАВочНЫЕ ЕМКОСТИ	31	ПРОВЕРКА И ЗАМЕНА	72
РЕКОМЕНДУЕМОЕ ТОПЛИВО	31	СБОРКА	77
ДВИГАТЕЛЬ	32	ТЕХНИЧЕСКИЕ ДАННЫЕ И СПЕЦИФИКАЦИИ	80
КОЛЕСА И ШИНЫ	32	ТОПЛИВНАЯ СИСТЕМА И СИСТЕМА СНИЖЕНИЯ	
ГАБАРИТЫ	32	ТОКСИЧНОСТИ ВЫХЛОПА ДВИГАТЕЛЯ RD28T	85
РЕКОМЕНДУЕМЫЕ СТЕПЕНИ ВЯЗКОСТИ	32	СИСТЕМА ВПРЫСКА ТОПЛИВА	85
РАСПОЛОЖЕНИЕ ИДЕНТИФИКАЦИОННЫХ ТАБЛИЧЕК	33	ТОПЛИВНЫЙ НАСОС ВЫСОКОГО ДАВЛЕНИЯ (ТНВД)	85
ТЕХНИЧЕСКОЕ ОБСЛУЖИВАНИЕ	34		
ПЕРИОДИЧЕСКОЕ ОБСЛУЖИВАНИЕ	34		
ЗАМЕНА МОТОРНОГО МАСЛА И МЕЛКИЙ РЕМОНТ			
(МОДЕЛИ С ДИЗЕЛЬНЫМ ДВИГАТЕЛЕМ)	34		
КАПИТАЛЬНЫЙ РЕМОНТ (ДВИГАТЕЛЬ)	34		
ОБСЛУЖИВАНИЕ В ТЯЖЕЛЫХ УСЛОВИЯХ ЭКСПЛУАТАЦИИ	35		

СНЯТИЕ.....	85	ТУРБОКОМПРЕССОР.....	147
РАЗБОРКА.....	85	ТЕРМОСТАТ.....	147
ПРОВЕРКА.....	89	РАДИАТОР.....	149
СБОРКА.....	90		
СТЕНДОВЫЕ ИСПЫТАНИЯ ТНВД.....	95		
ТОПЛИВНЫЕ ФОРСУНКИ.....	98	СИСТЕМА СМАЗКИ И СИСТЕМА ОХЛАЖДЕНИЯ	150
СНЯТИЕ И УСТАНОВКА.....	98	ДВИГАТЕЛЯ TD42.....	150
РАЗБОРКА.....	99	СИСТЕМА СМАЗКИ ДВИГАТЕЛЯ.....	150
ПРОВЕРКА.....	99	ПРОВЕРКА ДАВЛЕНИЯ МАСЛА.....	150
ПРОЧИСТКА.....	99	МАСЛЯНЫЙ НАСОС.....	150
СБОРКА.....	99	ПЕРЕПУСКНОЙ КЛАПАН МАСЛЯНОГО НАСОСА.....	151
ПРОВЕРКА И РЕГУЛИРОВКА.....	100	МАСЛЯНЫЙ РАДИАТОР.....	151
		СМАЗОЧНЫЙ ЖИКЛЕР.....	152
ПРОКАЧКА ТОПЛИВНОЙ СИСТЕМЫ.....	100	СИСТЕМА ОХЛАЖДЕНИЯ ДВИГАТЕЛЯ.....	153
СЛИВ ВОДЫ.....	100	ПРОВЕРКА СИСТЕМЫ ОХЛАЖДЕНИЯ.....	153
		ВОДЯНОЙ НАСОС.....	153
СИСТЕМА ВЕНТИЛЯЦИИ КАРТЕРА.....	100	ТЕРМОСТАТ.....	153
ОПИСАНИЕ.....	100	РАДИАТОР.....	154
ПРОВЕРКА.....	100	ОХЛАЖДАЮЩИЙ ВЕНТИЛЯТОР.....	155
СИСТЕМА БЫСТРОГО НАКАЛА.....	101	АКСЕЛЕРАТОР, ТОПЛИВНАЯ СИСТЕМА И	СИСТЕМА ВЫПУСКА.....
ОПИСАНИЕ.....	101	156	
ПРИНЦИПИАЛЬНАЯ СХЕМА.....	102	АКСЕЛЕРАТОР.....	156
СХЕМА ЭЛЕКТРИЧЕСКИХ СОЕДИНЕНИЙ.....	104	СИСТЕМА УПРАВЛЕНИЯ АКСЕЛЕРАТОРОМ.....	156
ПОИСК И УСТРАНЕНИЕ НЕИСПРАВНОСТЕЙ.....	106		
ПРОВЕРКА.....	109	ТОПЛИВНАЯ СИСТЕМА.....	157
		СИСТЕМА ВЫПУСКА.....	158
СИСТЕМА E.G.R.	110	МОДЕЛИ С ДВИГАТЕЛЕМ RD28T.....	158
ОПИСАНИЕ.....	110	МОДЕЛИ С ДВИГАТЕЛЕМ TD42.....	159
ПРИНЦИПИАЛЬНАЯ СХЕМА.....	111		
СХЕМА ЭЛЕКТРИЧЕСКИХ СОЕДИНЕНИЙ.....	112	СЦЕПЛЕНИЕ.....	160
ПРИНЦИП ДЕЙСТВИЯ.....	113	ПРОВЕРКА И РЕГУЛИРОВКА.....	161
ПРОВЕРКА.....	113	РЕГУЛИРОВКА ПЕДАЛИ СЦЕПЛЕНИЯ.....	161
ТЕХНИЧЕСКИЕ ДАННЫЕ И СПЕЦИФИКАЦИИ.....	114	ПРОЦЕДУРА ПРОКАЧКИ.....	161
		ГИДРАВЛИЧЕСКИЙ ПРИВОД МЕХАНИЗМА УПРАВЛЕНИЯ СЦЕПЛЕНИЕМ.....	161
ТОПЛИВНАЯ СИСТЕМА И СИСТЕМА СНИЖЕНИЯ	116	ГЛАВНЫЙ ЦИЛИНДР СЦЕПЛЕНИЯ.....	161
ТОКСИЧНОСТИ ВЫХЛОПА ДВИГАТЕЛЯ TD42.....	116	РАБОЧИЙ ЦИЛИНДР СЦЕПЛЕНИЯ.....	162
СИСТЕМА ВПРЫСКА ТОПЛИВА.....	116	УСИЛИТЕЛЬ СЦЕПЛЕНИЯ.....	163
ТОПЛИВНЫЙ НАСОС ВЫСОКОГО ДАВЛЕНИЯ.....	116	МЕХАНИЗМ ВЫКЛЮЧЕНИЯ СЦЕПЛЕНИЯ.....	163
СНЯТИЕ.....	117	СНЯТИЕ И УСТАНОВКА.....	163
УСТАНОВКА И РЕГУЛИРОВКА.....	118	ПРОВЕРКА.....	163
РАЗБОРКА.....	119	СМАЗКА.....	163
ПРОВЕРКА.....	121	ВЕДОМЫЙ ДИСК И КОЖУХ СЦЕПЛЕНИЯ.....	164
СБОРКА.....	122	ВЕДОМЫЙ ДИСК СЦЕПЛЕНИЯ.....	164
СТЕНДОВЫЕ ИСПЫТАНИЯ ТНВД.....	125	КОЖУХ СЦЕПЛЕНИЯ И МАХОВИК.....	165
ПРОКАЧКА ТОПЛИВНОЙ СИСТЕМЫ.....	130	МЕХАНИЧЕСКАЯ КОРОБКА ПЕРЕДАЧ.....	166
ПРОВЕРКА ТОПЛИВОПОДКАЧИВАЮЩЕГО НАСОСА.....	130	ОБСЛУЖИВАНИЕ НА АВТОМОБИЛЕ.....	166
ПРОВЕРКА ТОПЛИВНОЙ СИСТЕМЫ.....	130	ЗАМЕНА ЗАДНЕГО САЛЬНИКА.....	166
ЭЛЕКТРОКЛАПАН ОТСЕЧКИ ТОПЛИВА.....	130	ПРОВЕРКА ПОЗИЦИОННЫХ ВЫКЛЮЧАТЕЛЕЙ.....	166
ЭЛЕКТРИЧЕСКИЙ ТАЙМЕР.....	131	СНЯТИЕ И УСТАНОВКА.....	166
ОПИСАНИЕ.....	131	СНЯТИЕ.....	166
ПРИНЦИП ДЕЙСТВИЯ.....	131	УСТАНОВКА.....	166
ХАРАКТЕРИСТИКИ ТАЙМЕРА.....	131	КАПИТАЛЬНЫЙ РЕМОНТ.....	167
ПРОВЕРКА.....	131	КОМПОНЕНТЫ КАРТЕРА.....	167
		КОМПОНЕНТЫ ШЕСТЕРЕН.....	168
СИСТЕМА БЫСТРОГО НАКАЛА.....	132	КОМПОНЕНТЫ МЕХАНИЗМА ПЕРЕКЛЮЧЕНИЯ ПЕРЕДАЧ.....	170
ПРИНЦИПИАЛЬНАЯ СХЕМА.....	132	РАЗБОРКА.....	171
СХЕМА ЭЛЕКТРИЧЕСКИХ СОЕДИНЕНИЙ.....	133	КОМПОНЕНТЫ КАРТЕРА.....	171
ОПИСАНИЕ.....	134	КОМПОНЕНТЫ МЕХАНИЗМА ПЕРЕКЛЮЧЕНИЯ ПЕРЕДАЧ.....	171
ПОИСК И УСТРАНЕНИЕ НЕИСПРАВНОСТЕЙ.....	135	КОМПОНЕНТЫ ШЕСТЕРЕН.....	171
ПРОВЕРКА.....	137	ПРОВЕРКА.....	173
ПРОВЕРКА БЛОКА УПРАВЛЕНИЯ НАКАЛОМ.....	137	КОМПОНЕНТЫ МЕХАНИЗМА ПЕРЕКЛЮЧЕНИЯ ПЕРЕДАЧ.....	173
ТОПЛИВНЫЙ ФИЛЬТР.....	138	КОМПОНЕНТЫ ШЕСТЕРЕН.....	173
СИСТЕМА УПРАВЛЕНИЯ ОТВОДОМ ТОПЛИВА.....	138	СБОРКА.....	174
СИСТЕМА ВЕНТИЛЯЦИИ КАРТЕРА.....	139	КОМПОНЕНТЫ ШЕСТЕРЕН.....	174
ОПИСАНИЕ.....	139	КОМПОНЕНТЫ МЕХАНИЗМА ПЕРЕКЛЮЧЕНИЯ ПЕРЕДАЧ.....	178
ПРОВЕРКА.....	139	КОМПОНЕНТЫ КАРТЕРА.....	178
ТЕХНИЧЕСКИЕ ДАННЫЕ И СПЕЦИФИКАЦИИ.....	140	ПЕРЕДНИЙ МОСТ И ПОДВЕСКА.....	180
		ПРОВЕРКА И РЕГУЛИРОВКА - НА АВТОМОБИЛЕ.....	180
СИСТЕМА СМАЗКИ И СИСТЕМА ОХЛАЖДЕНИЯ	143	КОМПОНЕНТЫ ПЕРЕДНЕГО МОСТА И ПОДВЕСКИ.....	180
ДВИГАТЕЛЯ RD28T.....	143	ПОДШИПНИКИ ПЕРЕДНИХ КОЛЕС.....	180
СИСТЕМА СМАЗКИ ДВИГАТЕЛЯ.....	143	РЕГУЛИРОВКА УГЛОВ УСТАНОВКИ ПЕРЕДНИХ КОЛЕС.....	181
ПРОВЕРКА ДАВЛЕНИЯ МАСЛА.....	143	ПЕРЕДНИЙ МОСТ.....	183
МАСЛЯНЫЙ НАСОС.....	143	СТУПИЦА СВОБОДНОГО ХОДА С 2-ПОЗИЦИОННОЙ БЛОКИРОВКОЙ.....	184
МАСЛЯНЫЙ РАДИАТОР.....	145	СТУПИЦА СВОБОДНОГО ХОДА С РУЧНОЙ БЛОКИРОВКОЙ.....	185
СМАЗОЧНЫЙ ЖИКЛЕР.....	145	СТУПИЦА КОЛЕСА.....	186
ТУРБОКОМПРЕССОР.....	146		
СИСТЕМА ОХЛАЖДЕНИЯ ДВИГАТЕЛЯ.....	146		
КОНТУР ОХЛАЖДЕНИЯ.....	146		
ВОДЯНОЙ НАСОС.....	147		
ОХЛАЖДАЮЩИЙ ВЕНТИЛЯТОР.....	147		

ФЛАНЕЦ ПОВОРОТНОГО КУЛАКА	187	ТЕХНИЧЕСКИЕ ДАННЫЕ И СПЕЦИФИКАЦИИ	217
ПОЛУОСЬ	189	РАЗДАТОЧНАЯ КОРОБКА	218
ПЕРЕДНЯЯ ПОДВЕСКА	190	ЗАМЕНА САЛЬНИКА	218
АМОРТИЗАТОР	191	САЛЬНИК ЦЕНТРАЛЬНОГО КАРТЕРА	218
СТАБИЛИЗАТОР ПОПЕРЕЧНОЙ УСТОЙЧИВОСТИ	191	САЛЬНИК ВАЛА ПЕРЕКЛЮЧЕНИЯ ПЕРЕДАЧ	218
ПРУЖИНА	191	ЗАДНИЙ САЛЬНИК	218
МАЯТНИКОВЫЙ РЫЧАГ	191	ПРОВЕРКА ПОЗИЦИОННЫХ ВЫКЛЮЧАТЕЛЕЙ	218
ПОПЕРЕЧНАЯ РЕАКТИВНАЯ ШТАНГА	191	СНЯТИЕ И УСТАНОВКА	218
ТЕХНИЧЕСКИЕ ДАННЫЕ И СПЕЦИФИКАЦИИ	192	СНЯТИЕ	218
ЗАДНИЙ МОСТ И ПОДВЕСКА	193	УСТАНОВКА	219
ПРОВЕРКА И РЕГУЛИРОВКА - НА АВТОМОБИЛЕ	193	УПРАВЛЕНИЕ РАЗДАТОЧНОЙ КОРОБКОЙ	219
КОМПОНЕНТЫ ЗАДНЕГО МОСТА И ПОДВЕСКИ	193	КАПИТАЛЬНЫЙ РЕМОНТ	220
ПОДШИПНИКИ ЗАДНИХ КОЛЕС	193	КОМПОНЕНТЫ КАРТЕРА	220
ЗАДНИЙ МОСТ	194	КОМПОНЕНТЫ ШЕСТЕРЕН	221
СНЯТИЕ	194	КОМПОНЕНТЫ МЕХАНИЗМА ПЕРЕКЛЮЧЕНИЯ ПЕРЕДАЧ	222
ПРОВЕРКА	195	РАЗБОРКА	223
УСТАНОВКА	195	РЕМОНТ КОМПОНЕНТОВ	225
ЗАДНЯЯ ПОДВЕСКА	195	ВТОРИЧНЫЙ ВАЛ	225
СНЯТИЕ И УСТАНОВКА	195	ПЕРЕДНИЙ ПРИВОДНОЙ ВАЛ	225
КОМПОНЕНТЫ	196	ШЕСТЕРНЯ ПРОМЕЖУТОЧНОГО ВАЛА	226
ПРУЖИНА И АМОРТИЗАТОР	196	ШЕСТЕРНЯ ВТОРИЧНОГО ВАЛА	226
ВЕРХНИЙ И НИЖНИЙ РЫЧАГИ, ПОПЕРЕЧНАЯ РЕАКТИВНАЯ ШТАНГА	196	ПЕРЕДНИЙ КАРТЕР	227
СТАБИЛИЗАТОР ПОПЕРЕЧНОЙ УСТОЙЧИВОСТИ	196	КРЫШКА ПЕРЕДНЕГО КАРТЕРА	227
ТЕХНИЧЕСКИЕ ДАННЫЕ И СПЕЦИФИКАЦИИ	198	СЕПАРАТОР ПОДШИПНИКА	227
КАРДАННЫЙ ВАЛ, ДИФФЕРЕНЦИАЛ И	199	ЦЕНТРАЛЬНЫЙ КАРТЕР	227
РАЗДАТОЧНАЯ КОРОБКА	199	ЗАДНИЙ КАРТЕР	227
КАРДАННЫЙ ВАЛ	199	КОМПОНЕНТЫ МЕХАНИЗМА ПЕРЕКЛЮЧЕНИЯ ПЕРЕДАЧ	228
МОДЕЛЬ 2F80B	199	СБОРКА	228
МОДЕЛЬ 2F100H	199	ТОРМОЗНАЯ СИСТЕМА	231
ОБСЛУЖИВАНИЕ НА АВТОМОБИЛЕ	200	ПРОВЕРКА И РЕГУЛИРОВКА	231
СНЯТИЕ И УСТАНОВКА	200	ПРОВЕРКА УРОВНЯ ТОРМОЗНОЙ ЖИДКОСТИ	231
ПРОВЕРКА	200	ПРОВЕРКА ТОРМОЗНОЙ СИСТЕМЫ	231
РАЗБОРКА	200	ЗАМЕНА ТОРМОЗНОЙ ЖИДКОСТИ	231
СБОРКА	200	РЕГУЛИРОВКА ЗАЗОРА МЕЖДУ ТОРМОЗНОЙ КОЛОДКОЙ И БАРАБАНОМ	231
ОБСЛУЖИВАНИЕ НА АВТОМОБИЛЕ (ГЛАВНАЯ ПЕРЕДАЧА)	201	ГИДРАВЛИЧЕСКИЙ КОНТУР ТОРМОЗНОЙ СИСТЕМЫ	231
ЗАМЕНА ПЕРЕДНЕГО САЛЬНИКА	201	ПРОКАЧКА ТОРМОЗНОЙ СИСТЕМЫ	232
СНЯТИЕ И УСТАНОВКА	201	СНЯТИЕ И УСТАНОВКА	232
СНЯТИЕ	201	ПРОВЕРКА	232
УСТАНОВКА	201	ПЕДАЛЬ ТОРМОЗА И КРОНШТЕЙН	232
ГЛАВНАЯ ПЕРЕДАЧА	202	СНЯТИЕ И УСТАНОВКА	232
РАЗБОРКА	204	ПРОВЕРКА	233
ПРОВЕРКА ПЕРЕД РАЗБОРКОЙ	204	РЕГУЛИРОВКА	233
КАРТЕР ДИФФЕРЕНЦИАЛА	204	УСИЛИТЕЛЬ ТОРМОЗА	233
ЧАШКА ДИФФЕРЕНЦИАЛА	205	СНЯТИЕ И УСТАНОВКА	233
ПРОВЕРКА	205	ВАКУУМНЫЕ ТРУБКИ И ШЛАНГИ	234
ВЕДОМАЯ И ВЕДУЩАЯ ШЕСТЕРНИ	205	СНЯТИЕ И УСТАНОВКА	234
ЧАШКА ДИФФЕРЕНЦИАЛА В СБОРЕ	205	ПРОВЕРКА	235
ПОДШИПНИК	205	ВАКУУМНЫЙ НАСОС	235
РЕГУЛИРОВКА	206	СНЯТИЕ И УСТАНОВКА	235
ВЫСОТА ВЕДУЩЕЙ ШЕСТЕРНИ	206	ПРОВЕРКА	236
ПЯТНО КОНТАКТА	206	ГЛАВНЫЙ ЦИЛИНДР	236
СБОРКА	207	СНЯТИЕ И УСТАНОВКА	236
ЧАШКА ДИФФЕРЕНЦИАЛА - С 4 САТЕЛЛИТАМИ	207	КЛАПАН ДЕТЕКТОРА НАГРУЗКИ (L.S.V.) РЫЧАЖНОГО ТИПА	237
ЧАШКА ДИФФЕРЕНЦИАЛА - С 2 САТЕЛЛИТАМИ	207	СНЯТИЕ И УСТАНОВКА	237
КАРТЕР ДИФФЕРЕНЦИАЛА	208	ПРОВЕРКА	237
САМОБЛОКИРУЮЩИЙСЯ ДИФФЕРЕНЦИАЛ ПОВЫШЕННОГО ТРЕНИЯ ...	209	ДИСКОВЫЕ ТОРМОЗА ПЕРЕДНИХ КОЛЕС (CL36VA) – СУППОРТ	238
РАЗБОРКА	209	ЗАМЕНА КОЛОДОК	239
ПРОВЕРКА И РЕГУЛИРОВКА	210	СНЯТИЕ И УСТАНОВКА	239
СБОРКА	211	РАЗБОРКА	239
МЕХАНИЗМ БЛОКИРОВКИ ДИФФЕРЕНЦИАЛА	211	ПРОВЕРКА	239
ПРИВОД И ВИЛКА МЕХАНИЗМА БЛОКИРОВКИ	212	СБОРКА	239
РАЗБОРКА	212	ПРОВЕРКА – ТОРМОЗНОЙ ДИСК	239
ПРОВЕРКА	212	ДИСКОВЫЕ ТОРМОЗА ЗАДНИХ КОЛЕС (AD20VC) - СУППОРТ	240
СБОРКА	212	ЗАМЕНА КОЛОДОК	240
РАСПОЛОЖЕНИЕ КОМПОНЕНТОВ	214	СНЯТИЕ И УСТАНОВКА	240
ПРИНЦИПАЛЬНАЯ СХЕМА	214	РАЗБОРКА	241
СХЕМА ЭЛЕКТРИЧЕСКИХ СОЕДИНЕНИЙ	215	ПРОВЕРКА	241
ЭЛЕКТРИЧЕСКИЕ КОМПОНЕНТЫ	216	СБОРКА	241
ПРОВЕРКА ВЫКЛЮЧАТЕЛЯ ИНДИКАТОРА БЛОКИРОВКИ ДИФФЕРЕНЦИАЛА	216	ПРОВЕРКА - ТОРМОЗНОЙ ДИСК	241
ПРОВЕРКА СОЛЕНИДА БЛОКИРОВКИ ДИФФЕРЕНЦИАЛА	216	УПРАВЛЕНИЕ СТОЯНОЧНЫМ ТОРМОЗОМ	241
ПРОВЕРКА ДАТЧИКА СКОРОСТИ	216	СНЯТИЕ	241
ПРОВЕРКА БЛОКА УПРАВЛЕНИЯ БЛОКИРОВКОЙ ДИФФЕРЕНЦИАЛА	216	ПРОВЕРКА	242
		УСТАНОВКА	242

РЕГУЛИРОВКА	242	СТУПИЦА СВОБОДНОГО ХОДА	294
ЦЕНТРАЛЬНЫЙ СТОЯНОЧНЫЙ ТОРМОЗ	242	ЭЛЕКТРИЧЕСКАЯ ЛЕБЕДКА	295
СНЯТИЕ ТОРМОЗНОГО БАРАБАНА	242	СХЕМА ЭЛЕКТРИЧЕСКИХ СОЕДИНЕНИЙ	296
ЗАМЕНА ТОРМОЗНЫХ КОЛОДОК	242		
СНЯТИЕ И УСТАНОВКА	242	ОТОПИТЕЛЬ И КОНДИЦИОНЕР	297
ПРОВЕРКА БАРАБАНА	243	РЕЖИМЫ ОБДУВА ВОЗДУХОМ И РАСПОЛОЖЕНИЕ КОМПОНЕНТОВ	297
ТЕХНИЧЕСКИЕ ДАННЫЕ И СПЕЦИФИКАЦИИ	243	РЕЖИМЫ ОБДУВА ВОЗДУХОМ	297
		РАСПОЛОЖЕНИЕ КОМПОНЕНТОВ	298
РУЛЕВОЕ УПРАВЛЕНИЕ	245	УПРАВЛЕНИЕ ЗАСЛОНКАМИ	299
ПРОВЕРКА НА АВТОМОБИЛЕ	245	РЕГУЛИРОВКА ТРОСА И ТЯГИ УПРАВЛЕНИЯ	299
ПРОВЕРКА ЛЮФТА РУЛЕВОГО КОЛЕСА	245	ТЯГА УПРАВЛЕНИЯ ВЕНТИЛЯЦИОННОЙ ЗАСЛОНКОЙ	299
ПРОВЕРКА НЕЙТРАЛЬНОГО ПОЛОЖЕНИЯ РУЛЕВОГО КОЛЕСА	245	ТЯГА УПРАВЛЕНИЯ ЗАСЛОНКОЙ ОБДУВА ВЕТРОВОГО СТЕКЛА	299
ПРОВЕРКА УГЛА ПОВОРОТА ПЕРЕДНИХ КОЛЕС	245	ТРОС ВЫБОРА РЕЖИМА ОБДУВА	299
ПРОВЕРКА И РЕГУЛИРОВКА ПРИВОДНЫХ РЕМНЕЙ	245	ТЯГА УПРАВЛЕНИЯ ВОДЯНЫМ КРАНОМ	299
ПРОВЕРКА УРОВНЯ ЖИДКОСТИ	245	ТРОС РЕГУЛИРОВАНИЯ ТЕМПЕРАТУРЫ	299
ПРОВЕРКА УТЕЧЕК ЖИДКОСТИ	245	ТРОС УПРАВЛЕНИЯ ВПУСКНОЙ ЗАСЛОНКОЙ	299
ПРОКАЧКА ГИДРАВЛИЧЕСКОЙ СИСТЕМЫ	245	ЗАДНИЙ ОТОПИТЕЛЬ (ВОДЯНОЙ КРАН)	299
ПРОВЕРКА УСИЛИЯ ПОВОРОТА РУЛЕВОГО КОЛЕСА	245	ЭЛЕКТРИЧЕСКАЯ СХЕМА ОТОПИТЕЛЯ	300
ПРОВЕРКА ГИДРАВЛИЧЕСКОЙ СИСТЕМЫ	246	ДИАГНОСТИКА НЕИСПРАВНОСТЕЙ	301
РУЛЕВОЕ КОЛЕСО И РУЛЕВАЯ КОЛОНКА	246	ПРОВЕРКА ЭЛЕКТРИЧЕСКИХ КОМПОНЕНТОВ	301
СНЯТИЕ	246		
УСТАНОВКА	246	ЭЛЕКТРООБОРУДОВАНИЕ (RD28T)	302
РАЗБОРКА И СБОРКА	247	СХЕМА ПОДАЧИ ЭЛЕКТРОПИТАНИЯ	302
ПРОВЕРКА	247	СИСТЕМА ЗАПУСКА	303
РУЛЕВОЙ МЕХАНИЗМ С ГИДРОУСИЛИТЕЛЕМ (МОДЕЛЬ RB56SC)	248	ПОИСК И УСТРАНЕНИЕ НЕИСПРАВНОСТЕЙ СИСТЕМЫ ЗАПУСКА	304
СНЯТИЕ И УСТАНОВКА	248	СТАРТЕР	305
РАЗБОРКА	248	СБОРКА	306
СБОРКА	249	СИСТЕМА ЗАРЯДКИ	308
ПРОВЕРКА И РЕГУЛИРОВКА	250	СХЕМА ЭЛЕКТРИЧЕСКИХ СОЕДИНЕНИЙ	308
МАСЛЯНЫЙ НАСОС ГИДРОУСИЛИТЕЛЯ РУЛЕВОГО УПРАВЛЕНИЯ	251	КОНСТРУКЦИЯ	308
РАЗБОРКА И СБОРКА	251	ГЕНЕРАТОР	309
РУЛЕВОЙ ПРИВОД	252	КОМБИНИРОВАННЫЙ ПЕРЕКЛЮЧАТЕЛЬ	310
СНЯТИЕ И УСТАНОВКА	252	ПРОВЕРКА	310
ПРОВЕРКА	252	ЗАМЕНА	310
КУЗОВ	254	ФАРЫ	311
ПЕРЕДНЯЯ ЧАСТЬ КУЗОВА	254	РЕЖИМ РАБОТЫ	312
ЗАДНЯЯ ЧАСТЬ КУЗОВА (МОДЕЛИ С КУЗОВОМ WAGON, VAN И HARDTOP)	255	РЕГУЛИРОВКА НАПРАВЛЕННОСТИ СВЕТА ФАР	314
ДВЕРИ	257	УСТАНОВКА РЕЗИНОВОГО КОЛПАКА ФАРЫ	314
ПЕРЕДНЯЯ ДВЕРЬ	257	НАРУЖНЫЕ ФОНАРИ	315
ЗАДНЯЯ БОКОВАЯ ДВЕРЬ	258	ПЕРЕДНИЕ И ЗАДНИЕ ГАБАРИТНЫЕ ФОНАРИ, ФОНАРИ ОСВЕЩЕНИЯ	
СТЕКЛОПОДЪЕМНИКИ С ЭЛЕКТРОПРИВОДОМ	259	НОМЕРОНОГО ЗНАКА И ФОНАРИ СТОП-СИГНАЛА	315
ДВЕРНЫЕ ЗАМКИ С ЭЛЕКТРОПРИВОДОМ	262	ФОНАРИ ЗАДНЕГО ХОДА	316
ПРИБОРНАЯ ПАНЕЛЬ	264	ЗАДНИЕ ПРОТИВОТУМАННЫЕ ФОНАРИ	316
ОТДЕЛКА САЛОНА/НАРУЖНАЯ ОТДЕЛКА	265	ФОНАРИ УКАЗАТЕЛЕЙ ПОВОРОТА И АВАРИЙНОЙ СИГНАЛИЗАЦИИ	317
ОТДЕЛКА САЛОНА	265	ПРОВЕРКА БЛОКА ПРЕРЫВАТЕЛЯ УКАЗАТЕЛЕЙ ПОВОРОТА И АВАРИЙНОЙ	
НАРУЖНАЯ ОТДЕЛКА	266	СИГНАЛИЗАЦИИ	318
СИДЕНЬЯ	270	СПЕЦИФИКАЦИИ ЛАМПОЧЕК	318
ПЕРЕДНЕЕ СИДЕНЬЕ РАЗДЕЛЬНОГО ТИПА	270	ФОНАРИ ОСВЕЩЕНИЯ САЛОНА	319
СИДЕНЬЕ С ОБОГРЕВОМ	271	ИЗМЕРИТЕЛИ И УКАЗАТЕЛИ	321
СИДЕНЬЕ 2-ГО РЯДА	272	КОМБИНАЦИЯ ПРИБОРОВ	321
СИДЕНЬЕ 3-ГО РЯДА	273	СХЕМА ЭЛЕКТРИЧЕСКИХ СОЕДИНЕНИЙ	322
ВЕТРОВОЕ СТЕКЛО И ОКНА	274	ПРОВЕРКА УКАЗАТЕЛЯ УРОВНЯ ТОПЛИВА И УКАЗАТЕЛЯ ТЕМПЕРАТУРЫ ВОДЫ	323
ВЕТРОВОЕ СТЕКЛО	274	ПРОВЕРКА ТЕРМОДАТЧИКА (ДАТЧИКА УКАЗАТЕЛЯ ТЕМПЕРАТУРЫ	
ОКНО ЗАДНЕЙ ДВЕРИ	274	ОХЛАЖДАЮЩЕЙ ЖИДКОСТИ ДВИГАТЕЛЯ)	323
ЗАДНЕЕ БОКОВОЕ ОКНО	274	ПРОВЕРКА ДАТЧИКА УРОВНЯ	323
ЗАДНЕЕ БОКОВОЕ СДВИЖНОЕ ОКНО	274	ТОПЛИВА В ТОПЛИВНОМ БАКЕ	323
ЛЮК НА КРЫШЕ	275	ПРОВЕРКА ПЕРЕДАЮЩЕГО БЛОКА ДАВЛЕНИЯ МАСЛА	324
ЛЮК С РУЧНЫМ ПРИВОДОМ	275	ПРОВЕРКА ВЫКЛЮЧАТЕЛЯ КОНТРОЛЬНОЙ ЛАМПЫ ДАВЛЕНИЯ МАСЛА	324
ЛЮК С ЭЛЕКТРОПРИВОДОМ	276	ПРОВЕРКА СИГНАЛА ДАТЧИКА СКОРОСТИ	324
КАБИНА И ЗАДНЯЯ ЧАСТЬ КУЗОВА	279	КОНТРОЛЬНЫЕ ЛАМПЫ И ЗВУКОВАЯ СИГНАЛИЗАЦИЯ	324
КАБИНА – МОДЕЛИ С КУЗОВОМ WAGON, VAN И HARDTOP	279	КОНТРОЛЬНЫЕ ЛАМПЫ	324
КРЕПЛЕНИЕ КУЗОВА – МОДЕЛИ С КУЗОВОМ WAGON, VAN И HARDTOP	279	ЗВУКОВАЯ СИГНАЛИЗАЦИЯ	326
ВЫВЕРКА ГЕОМЕТРИИ КУЗОВА	280	ПРОВЕРКА ДИОДОВ	326
МОТОРНЫЙ ОТСЕК	280	ПРОВЕРКА ЗУММЕРА ЗВУКОВОЙ СИГНАЛИЗАЦИИ	326
ПОД ДНИЩЕМ АВТОМОБИЛЯ – МОДЕЛИ С КУЗОВОМ WAGON, VAN И HARDTOP	282	ОЧИСТИТЕЛИ И ОМЫВАТЕЛИ	327
		ОЧИСТИТЕЛЬ И ОМЫВАТЕЛЬ ВЕТРОВОГО СТЕКЛА	327
СПЕЦИАЛЬНОЕ ОБОРУДОВАНИЕ	288	ОЧИСТИТЕЛЬ И ОМЫВАТЕЛЬ ЗАДНЕГО СТЕКЛА	327
МЕХАНИЧЕСКАЯ ЛЕБЕДКА	288	УСТАНОВКА РЫЧАГОВ ОЧИСТИТЕЛЕЙ ВЕТРОВОГО СТЕКЛА	328
МЕХАНИЗМ ОТБОРА МОЩНОСТИ	288	РЕГУЛИРОВКА ЖИКЛЕРА ОМЫВАТЕЛЯ	329
ТРОС УПРАВЛЕНИЯ	290	СТОПОРНЫЙ КЛАПАН	329
ПРИВОДНОЙ ВАЛ	290	ПРОВЕРКА РЕЛЕ ОЧИСТИТЕЛЯ	329
ЛЕБЕДКА В СБОРЕ	291	ОЧИСТИТЕЛЬ ФАР	329
КОРОБКА ПЕРЕДАЧ В СБОРЕ	292	КЛАКСОН, ПРИКУРИВАТЕЛЬ И ЧАСЫ	330
БАРАБАН ЛЕБЕДКИ	293	ОБОГРЕВАТЕЛЬ ЗАДНЕГО СТЕКЛА	331
		ПРОВЕРКА НИТИ НАКАЛА	331
		РЕМОНТ НИТИ НАКАЛА	331

АУДИОСИСТЕМА	332	ФОНАРИ ЗАДНЕГО ХОДА	351
РАСПОЛОЖЕНИЕ АНТЕННЫ	333	ЗАДНИЕ ПРОТИВОТУМАННЫЕ ФОНАРИ	351
ПРОВЕРКА ПРЕДОХРАНИТЕЛЯ РАДИОПРИЕМНИКА	333	ФОНАРИ УКАЗАТЕЛЕЙ ПОВОРОТА И АВАРИЙНОЙ СИГНАЛИЗАЦИИ	352
РЕГУЛИРОВКА ПОДСТРОЕЧНОГО КОНДЕНСАТОРА АНТЕННЫ	333	ОСВЕЩЕНИЕ САЛОНА	353
РАСПОЛОЖЕНИЕ ЭЛЕКТРИЧЕСКИХ БЛОКОВ	334	ПОДСВЕТКА	353
В МОТОРНОМ ОТСЕКЕ	334	ПЛАФОНЫ ОСВЕЩЕНИЯ САЛОНА	354
В САЛОНЕ АВТОМОБИЛЯ	335	ИЗМЕРИТЕЛИ И УКАЗАТЕЛИ	355
РАЗВОДКА ЖГУТОВ	336	КОМБИНАЦИЯ ПРИБОРОВ	355
ГЛАВНЫЙ ЖГУТ	337	КОНТРОЛЬНЫЕ ЛАМПЫ И ЗВУКОВАЯ СИГНАЛИЗАЦИЯ	357
ГЛАВНЫЙ ЖГУТ (ПРОДОЛЖЕНИЕ)	338	КОНТРОЛЬНЫЕ ЛАМПЫ	357
ЖГУТ ДВИГАТЕЛЯ	340	ЗВУКОВАЯ СИГНАЛИЗАЦИЯ	359
ЖГУТ ШАССИ	341	ОЧИСТИТЕЛИ И ОМЫВАТЕЛИ	359
ЖГУТЫ ДВЕРЕЙ	342	ОЧИСТИТЕЛЬ И ОМЫВАТЕЛЬ ВЕТРОВОГО СТЕКЛА	359
ЖГУТ ЗАДНЕЙ ДВЕРИ И ПРОМЕЖУТОЧНЫЙ ЖГУТ ЗАДНЕЙ ДВЕРИ	343	ОЧИСТИТЕЛЬ И ОМЫВАТЕЛЬ ЗАДНЕГО СТЕКЛА	360
ЖГУТ ЛЮКА	344	ОЧИСТИТЕЛЬ ФАР	360
ЖГУТ ОСВЕЩЕНИЯ САЛОНА	344	КЛАКСОН, ПРИКУРИВАТЕЛЬ И ЧАСЫ	361
ЭЛЕКТРООБОРУДОВАНИЕ (TD42)	346	ОБОГРЕВАТЕЛЬ ЗАДНЕГО СТЕКЛА	361
СХЕМА ПОДАЧИ ЭЛЕКТРОПИТАНИЯ	346	АУДИОСИСТЕМА	362
АККУМУЛЯТОР	347	РАСПОЛОЖЕНИЕ ЭЛЕКТРИЧЕСКИХ БЛОКОВ	363
ТЕХНИЧЕСКИЕ ДАННЫЕ И СПЕЦИФИКАЦИИ	347	В МОТОРНОМ ОТСЕКЕ	363
СИСТЕМА ЗАПУСКА	347	В САЛОНЕ АВТОМОБИЛЯ	364
ТЕХНИЧЕСКИЕ ДАННЫЕ И СПЕЦИФИКАЦИИ	347	РАЗВОДКА ЖГУТОВ	365
СИСТЕМА ЗАРЯДКИ	348	ГЛАВНЫЙ ЖГУТ	366
ТЕХНИЧЕСКИЕ ДАННЫЕ И СПЕЦИФИКАЦИИ	348	ГЛАВНЫЙ ЖГУТ (ПРОДОЛЖЕНИЕ)	367
ФАРЫ – СИСТЕМА ОСВЕЩЕНИЯ DIM-DIP	348	ЖГУТ ДВИГАТЕЛЯ	369
РЕЖИМ РАБОТЫ (МОДЕЛИ, ОСНАЩЕННЫЕ СИСТЕМОЙ ОСВЕЩЕНИЯ DIM-DIP) ..	348	ЖГУТ ШАССИ	370
ПРИНЦИПИАЛЬНАЯ СХЕМА (МОДЕЛИ, ОСНАЩЕННЫЕ СИСТЕМОЙ		ЖГУТЫ ДВЕРЕЙ	371
ОСВЕЩЕНИЯ DIM-DIP)	349	ЖГУТ ЗАДНЕЙ ДВЕРИ И ПРОМЕЖУТОЧНЫЙ ЖГУТ ЗАДНЕЙ ДВЕРИ	372
НАРУЖНЫЕ ФОНАРИ	350	ЖГУТ ОСВЕЩЕНИЯ САЛОНА	373
ПЕРЕДНИЕ И ЗАДНИЕ ГАБАРИТНЫЕ ФОНАРИ, ФОНАРИ ОСВЕЩЕНИЯ		ЭЛЕКТРОСХЕМА (МОДЕЛИ С ДВИГАТЕЛЕМ RD28T)	374
НОМЕРНОГО ЗНАКА И ФОНАРИ СТОП-СИГНАЛА	350	ЭЛЕКТРОСХЕМА (МОДЕЛИ С ДВИГАТЕЛЕМ TD42)	379